

IRVINE

IRVINE RECORD PLAYER BT



Ref. nr.:

101.530 (Black)

101.531 (Wood)

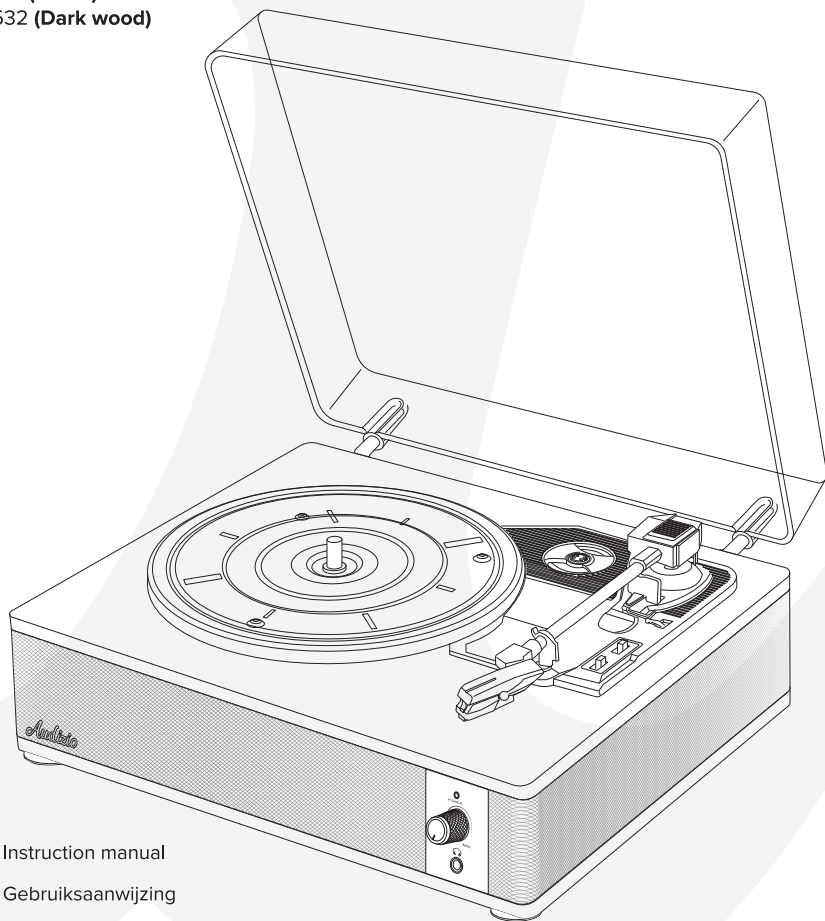

101.532 (Dark wood)

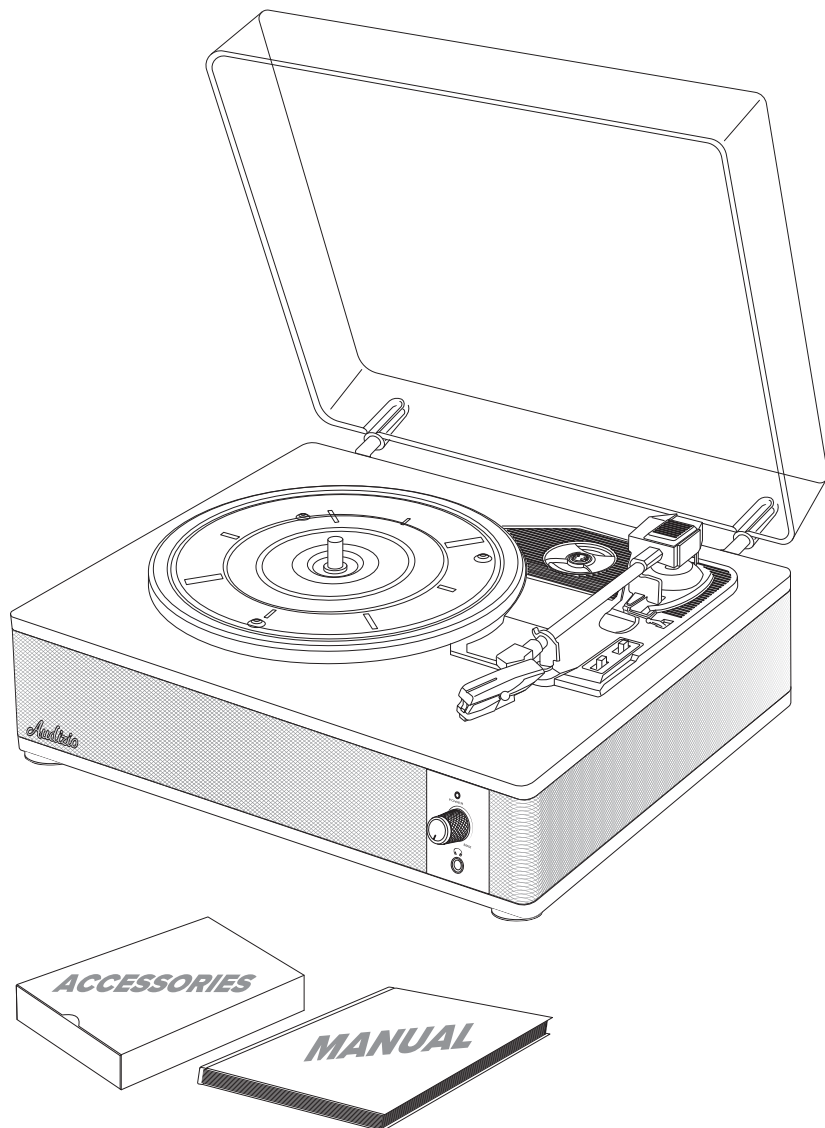

-  Instruction manual
-  Gebruiksaanwijzing
-  Bedienungsanleitung
-  Manual de instrucciones
-  Manuel d'instructions
-  Instrukcja obsługi
-  Návod k použití

PACKAGE CONTENTS



-  Record player, accessories, manual
-  Platenspeler, accessoires, handleiding
-  Plattenspieler, Zubehör, Handbuch
-  Tocadiscos, accesorios, manual
-  Platine vinyle, accessoires, manuel
-  Gramofon, akcesoria, instrukcja obsługi
-  Gramofon, kryt, příslušenství, manuál

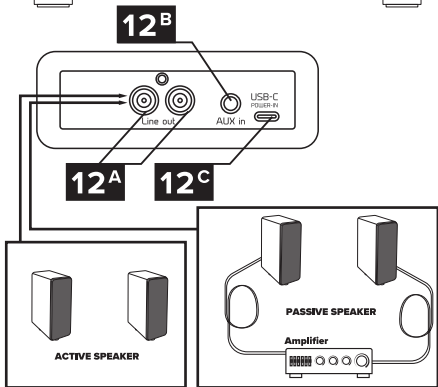
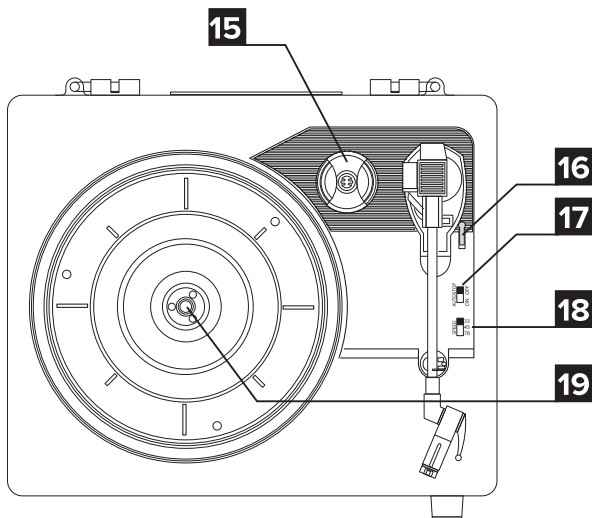
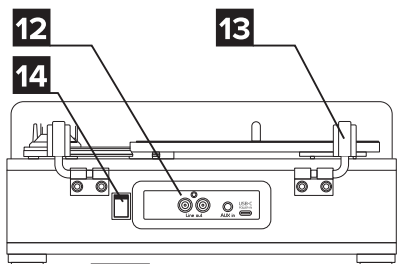
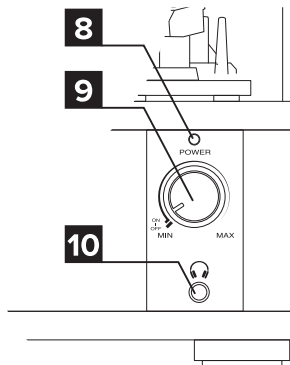
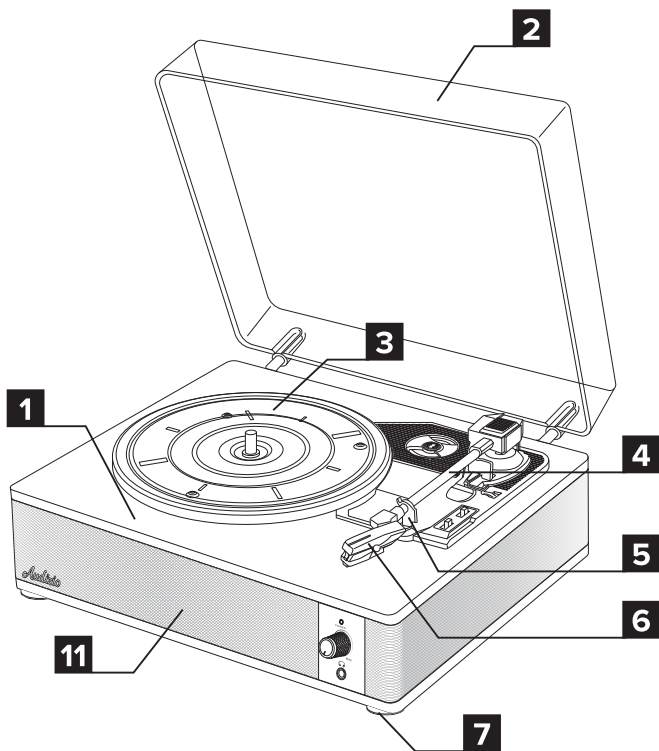

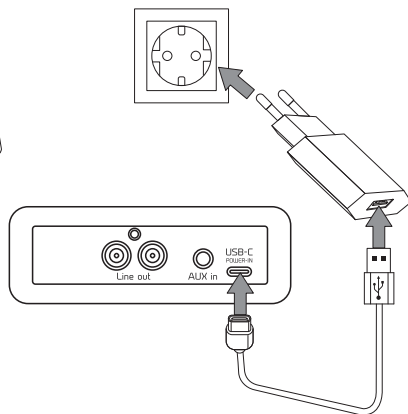
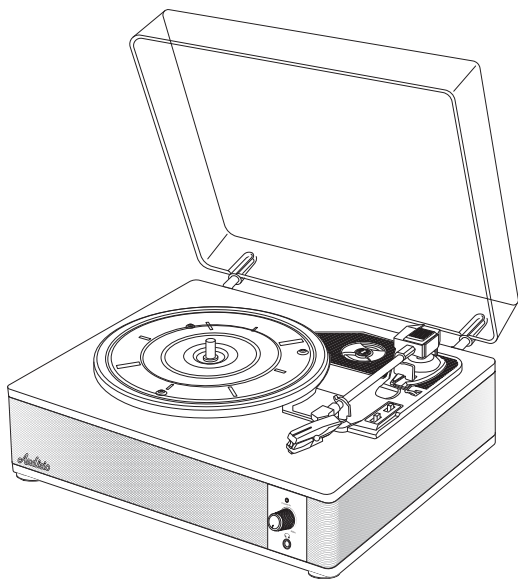

Power Connection

Place the unit on a stable, level surface.
Connect the USB-C cable to a USB power adapter or power bank (5 V / 2 A).
Ensure all connections are secure before switching on the unit.



Warning

Verify that the USB power adapter or power bank is not damaged and rated for 5 V / 2 A.
Do not connect or disconnect the power cable with wet hands.
Disconnect the USB power plug if the unit will not be used for an extended period.
When unplugging, hold the plug, not the cable, to avoid damage.



Voedingsaansluiting

Plaats het apparaat op een stabiele, vlakke ondergrond.
Sluit de USB-C-kabel aan op een USB-voedingsadapter of powerbank (5 V / 2 A).
Controleer of alle aansluitingen goed vastzitten voordat u het apparaat inschakelt.



Waarschuwing

Controleer of de USB-voedingsadapter of powerbank niet beschadigd is en geschikt is voor 5 V / 2 A.
Sluit de voedingskabel niet aan en ontkoppel deze niet met natte handen.
Koppel de USB-voedingsstekker los als het apparaat langere tijd niet wordt gebruikt.
Trek aan de stekker, niet aan de kabel, om schade te voorkomen.



Stromanschluß

Stellen Sie das Gerät auf eine stabile, ebene Fläche.
Verbinden Sie das USB-C-Kabel mit einem USB-Netzadapter oder einer Powerbank (5 V / 2 A).
Stellen Sie sicher, dass alle Verbindungen fest sitzen, bevor Sie das Gerät einschalten.



Warning

Prüfen Sie, ob der USB-Netzadapter oder die Powerbank unbeschädigt und für 5 V / 2 A ausgelegt ist.
Schließen Sie das Netzkabel nicht mit nassen Händen an oder ab.
Trennen Sie den USB-Stecker, wenn das Gerät längere Zeit nicht verwendet wird.
Ziehen Sie am Stecker, nicht am Kabel, um Beschädigungen zu vermeiden.



Conexión de alimentación

Coloque la unidad sobre una superficie estable y nivelada.
Conecte el cable USB-C al adaptador de corriente USB o powerbank (5 V / 2 A).
Asegúrese de que todas las conexiones estén firmes antes de encender la unidad.



Advertencia

Verifique que el adaptador de corriente USB o la powerbank no estén dañados y sean de 5 V / 2 A.
No conecte ni desconecte el cable de alimentación con las manos mojadas.
Desconecte el enchufe USB si la unidad no se va a usar durante un periodo prolongado.
Al desconectar, sujete el enchufe, no el cable, para evitar daños.



Connexion d'alimentation

Placez l'appareil sur une surface stable et plane.
Branchez le câble USB-C à un adaptateur secteur USB ou à une batterie externe (5 V / 2 A).
Assurez-vous que toutes les connexions sont bien fixées avant de mettre l'appareil sous tension.



Avertissement

Vérifiez que l'adaptateur secteur USB ou la batterie externe n'est pas endommagé(e) et est conforme à 5 V / 2 A.
Ne branchez ni ne débranchez le câble d'alimentation avec les mains mouillées.
Débranchez la prise USB si l'appareil ne sera pas utilisé pendant une longue période.
Tenez la fiche, pas le câble, lors du débranchement pour éviter tout dommage.



Podłączenie zasilania

Ustaw urządzenie na stabilnej, równej powierzchni.
Podłącz kabel USB-C do zasilacza USB lub powerbanku (5 V / 2 A).
Upewnij się, że wszystkie połączenia są pewne przed włączeniem urządzenia.



Ostrzeżenie

Sprawdź, czy zasilacz USB lub powerbank nie jest uszkodzony i ma parametry 5 V / 2 A.
Nie podłączaj ani nie odłączaj kabla zasilania mokrymi rękami.
Odłącz wtyczkę USB, jeśli urządzenie nie będzie używane przez dłuższy czas.
Podczas odłączania trzymaj za wtyczkę, nie za kabel, aby uniknąć uszkodzenia.



Napájení

Umístěte jednotku na stabilní a rovný povrch.
Pripojte kabel USB-C k napájecímu adaptéru USB nebo powerbance (5 V / 2 A).
Před zapnutím zařízení se ujistěte, že všechna připojení jsou pevná.



Varování

Ověřte, že napájecí adaptér USB nebo powerbanka není poškozený a má parametry 5 V / 2 A.
Nepripojujte ani neodpojujte napájecí kabel mokrou rukou.
Odpojte napájecí konektor USB, pokud zařízení nebudete delší dobu používat.
Při odpojování držte za konektor, ne za kabel, aby nedošlo k poškození.

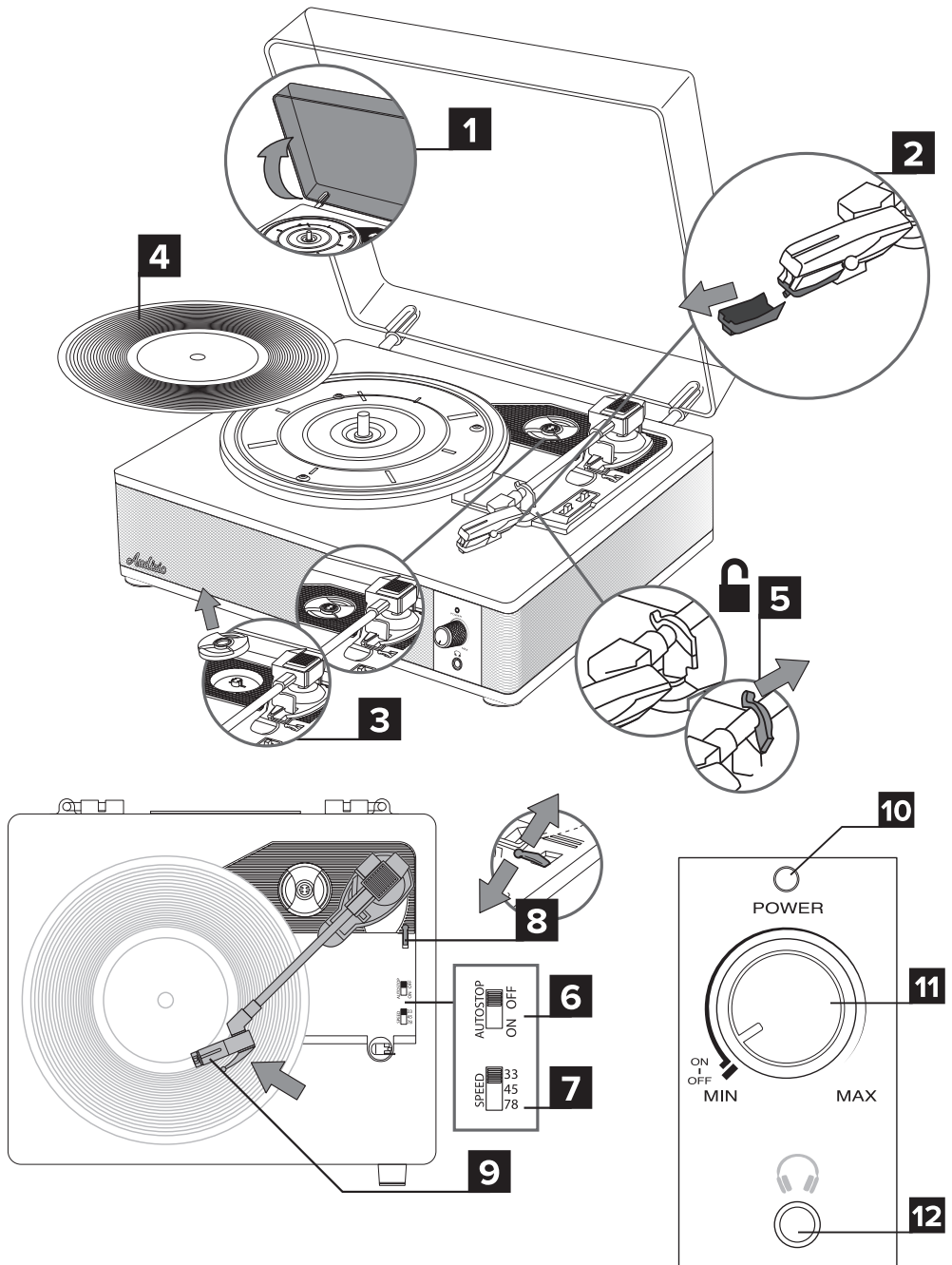

PARTS FUNCTIONS



1. Main Housing – Encloses and supports all record player components.
2. Dust Cover – Transparent lid protecting the turntable.
3. Turntable Platter – Rotating platform for vinyl records.
4. Tonearm Assembly – Includes tonearm, cartridge, and stylus.
5. Tonearm Rest & Lock – Secures tonearm when not in use.
6. Stylus Assembly – Stylus housing with protective guard. Remove guard before use.
7. Feet – Anti-vibration supports providing stability.
8. LED PowerFeet – Illuminated anti-vibration supports providing stability.
9. Volume Control / ON-OFF Switch – Turns the player on/off and adjusts volume.
 - A. First click: power on, default Bluetooth mode.
 - B. Rotate to adjust volume.
10. Headphone Input – Connect headphone minijack to mute speakers.
11. Front Speaker Grill – Protective cover for built-in speaker.
12. Rear Connection Panel:
 - A. RCA OUT – Sends audio to external amplifier.
 - B. AUX IN – Connects external audio via 3.5 mm cable.
 - C. Power Input – Connects USB-C power supply (5 V / 2 A).
13. Hinges – Attach dust cover to main housing.
14. BT IN/OUT switch – Switches between BT receiver and BT transmitter mode.
15. 45 RPM Adapter – Enables playback of 7-inch (45 RPM) records.
16. Tonearm Lift / Soft Release – Raises and lowers tonearm smoothly.
17. Speed Selector 33/45/78 – Sets playback speed to 33, 45, or 78 RPM.
18. Auto Stop switch – Use only if playback stops before the record has finished.
19. Spindle – Central post holding the record in place.



1. Behuizing – Bevat en ondersteunt alle onderdelen van de platenspeler.
2. Stofkap – Transparante klep ter bescherming van de draaitafel.
3. Draaitafelplaat – Roterend platform voor vinylplaten.
4. Toonarmassemblage – Bevat toonarm, cartridge en naald.
5. Toonarmsteun & vergrendeling – Vergrendelt de toonarm wanneer niet in gebruik.
6. Naaldassemblage – Behuizing met beschermkap. Verwijder de kap voor gebruik.
7. Voeten – Trillingsdempende steunen voor stabiliteit.
8. LED PowerFeet – Verlichte, trillingsdempende steunen voor stabiliteit.
9. Volumeregeling / AAN-UIT-schakelaar – Schakelt het apparaat in/uit en regelt het volume.
 - A. Eerste klik: inschakelen, standaard Bluetooth-modus.
 - B. Draai om het volume aan te passen.
10. Hoofdtelefoonaansluiting – Sluit een minijack-hoofdtelefoon aan om de luidsprekers te dempen.
11. Voorrooster luidspreker – Beschermde de ingebouwde luidspreker.
12. Achterpaneel aansluitingen:
 - A. RCA UIT – Stuurt audiosignaal naar externe versterker.
 - B. AUX IN – Verbindt externe audiobron via 3,5 mm kabel.
 - C. Voedingsaansluiting – Verbindt USB-C-voeding (5 V / 2 A).
13. Scharnieren – Bevestigen de stofkap aan de behuizing.
14. BT IN/OUT-schakelaar – Schakelt tussen BT-ontvanger- en BT-zendermodus.
15. 45 RPM-adapter – Voor het afspelen van 7-inch (45 RPM) platen.
16. Toonarmheffer / zachte neerlaat – Heft en laat de toonarm soepel zakken.
17. Speelheidskeuze 33/45/78 – Stelt de afspeelsnelheid in.
18. Auto Stop-schakelaar – Gebruik alleen als het afspelen stopt voordat de plaat is afgelopen.
19. As – Houdt de plaat op zijn plaats.



1. Gehäuse – Beinhaltet und stützt alle Komponenten des Plattenspielers.
2. Staubschutzhaube – Transparenter Deckel zum Schutz des Plattentellers.
3. Plattenteller – Drehende Plattform für Schallplatten.
4. Tonarmbaugruppe – Enthält Tonarm, Tonabnehmer und Nadel.
5. Tonarmhalter & Verriegelung – Sichert den Tonarm bei Nichtgebrauch.
6. Nadelbaugruppe – Nadelgehäuse mit Schutzkappe. Schutzkappe vor Gebrauch entfernen.
7. Füße – Vibrationsdämpfende Stützen für Stabilität.
8. LED PowerFeet – Beleuchtete, vibrationsdämpfende Stützen für Stabilität.
9. Lautstärkeregler / EIN-AUS-Schalter – Schaltet das Gerät ein/aus und regelt die Lautstärke.
 - A. Erster Klick: Einschalten, Standard-Bluetooth-Modus.
 - B. Drehen, um die Lautstärke einzustellen.
10. Kopfhörereingang – Schließen Sie einen Miniklinken-Kopfhörer an, um die Lautsprecher stummzuschalten.
11. Frontlautsprechergitter – Schützt den eingebauten Lautsprecher.
12. Anschlussfeld hinten:
 - A. RCA OUT – Gibt das Audiosignal an externen Verstärker aus.
 - B. AUX IN – Anschluss externer Audioquellen über 3,5-mm-Kabel.
 - C. Stromanschluss – USB-C-Netzteil (5 V / 2 A) anschließen.
13. Scharniere – Befestigen die Staubschutzhaube am Gehäuse.
14. BT IN/OUT-Schalter – Wechselt zwischen BT-Empfangs- und BT-Sendemodus.
15. 45 RPM-Adapter – Zum Abspielen von 7-Zoll-(45 RPM)-Schallplatten.
16. Tonarmlift / Soft-Release – Hebt und senkt den Tonarm sanft.
17. Geschwindigkeitswahlschalter 33/45/78 – Stellt die Wiedergabegeschwindigkeit ein.
18. Auto-Stop-Schalter – Nur verwenden, wenn die Wiedergabe stoppt, bevor die Schallplatte zu Ende ist.
19. Dorn – Hält die Schallplatte in Position.

PARTS FUNCTIONS



1. Carcasa – Contiene y soporta todos los componentes del tocadiscos.
2. Cubierta antipolvo – Tapa transparente que protege el plato giratorio.
3. Plato giratorio – Plataforma rotatoria para discos de vinilo.
4. Conjunto del brazo fonocaptor – Incluye brazo, cápsula y aguja.
5. Soporte y bloqueo del brazo – Fija el brazo cuando no se usa.
6. Conjunto de la aguja – Carcasa con protector. Retire el protector antes de usar.
7. Patas – Soportes antivibración para estabilidad.
8. LED PowerFeet – Soportes antivibración iluminados para estabilidad.
9. Control de volumen / Interruptor de encendido – Enciende/apaga y ajusta el volumen.
 - A. Primer clic: encendido, modo Bluetooth predeterminado.
 - B. Gire para ajustar el volumen.
10. Entrada de auriculares – Conecte auriculares minijack para silenciar los altavoces.
11. Rejilla del altavoz frontal – Protege el altavoz integrado.
12. Panel de conexiones trasero:
 - A. RCA OUT – Envía la señal de audio a un amplificador externo.
 - B. AUX IN – Conecta fuentes de audio externas mediante cable de 3,5 mm.
 - C. Conexión de alimentación – Conecta fuente USB-C (5 V / 2 A).
13. Bisagras – Fijan la tapa antipolvo a la carcasa.
14. Interruptor BT IN/OUT – Cambia entre el modo receptor BT y el modo transmisor BT.
15. Adaptador 45 RPM – Permite reproducir discos de 7 pulgadas (45 RPM).
16. Elevador / descenso suave del brazo – Levanta y baja el brazo suavemente.
17. Selector de velocidad 33/45/78 – Ajusta la velocidad de reproducción.
18. Interruptor Auto Stop – Utilícelo solo si la reproducción se detiene antes de que el disco termine.
19. Eje – Mantiene el disco en posición.



1. Boîtier – Contient et soutient tous les composants du tourne-disque.
2. Couvercle anti-poussière – Couvercle transparent protégeant le plateau.
3. Plateau tournant – Plateforme rotative pour disques vinyles.
4. Ensemble bras de lecture – Comprend bras, cellule et pointe de lecture.
5. Support et verrou du bras – Maintient le bras lorsqu'il n'est pas utilisé.
6. Ensemble de la pointe – Boîtier avec capot de protection. Retirer avant utilisation.
7. Pieds – Supports antivibrations assurant la stabilité.
8. LED PowerFeet – Supports antivibrations éclairés assurant la stabilité.
9. Commande de volume / Interrupteur marche-arrêt – Allume/éteint et règle le volume.
 - A. Premier clic : mise en marche, mode Bluetooth par défaut.
 - B. Tourner pour régler le volume.
10. Entrée casque – Insérer un casque mini-jack pour couper les haut-parleurs.
11. Grille du haut-parleur avant – Protège le haut-parleur intégré.
12. Panneau de connexion arrière :
 - A. RCA OUT – Envoie le signal audio à un amplificateur externe.
 - B. AUX IN – Connecte une source audio externe via câble 3,5 mm.
 - C. Entrée d'alimentation – Connexion à une alimentation USB-C (5 V / 2 A).
13. Charnières – Fixent le couvercle au boîtier.
14. Commutateur BT IN/OUT – Permet de basculer entre le mode récepteur BT et le mode émetteur BT.
15. Adaptateur 45 RPM – Pour la lecture de disques 7 pouces (45 RPM).
16. Levier / descente douce du bras – Soulève et abaisse le bras en douceur.
17. Sélecteur de vitesse 33/45/78 – Définit la vitesse de lecture.
18. Interrupteur Auto Stop – À utiliser uniquement si la lecture s'arrête avant la fin du disque.
19. Axe – Maintient le disque en place.



1. Obudowa główna – Zawiera i podtrzymuje wszystkie elementy gramofonu.
2. Pokrywa przeciwkurzowa – Przezroczysta pokrywa chroniąca talerz.
3. Talerz gramofonowy – Obracająca się platforma dla płyt winylowych.
4. Zespół ramienia – Zawiera ramię, wkładkę i igłę.
5. Uchwyt i blokada ramienia – Zabezpiecza ramię, gdy nie jest używane.
6. Zespół igły – Obudowa z osłoną ochronną. Usuń osłonę przed użyciem.
7. Nóżki – Wibroizolacyjne podpory dla stabilności.
8. LED PowerFeet – Podświetlane, wibroizolacyjne podpory dla stabilności.
9. Regulacja głośności / Włącznik – Włącza/wyłącza i reguluje głośność.
 - A. Pierwsze kliknięcie: włączenie, domyślny tryb Bluetooth.
 - B. Obróć, aby ustawić poziom głośności.
10. Wejście słuchawkowe – Podłącz minijack, aby wyciszyć głośniki.
11. Przednia maskownica głośnika – Chroni wbudowany głośnik.
12. Panel tylnych złączy:
 - A. RCA OUT – Wyjście sygnału audio do wzmacniacza.
 - B. AUX IN – Wejście dla źródeł audio przez kabel 3,5 mm.
 - C. Zasilanie – Podłączenie zasilacza USB-C (5 V / 2 A).
13. Zawiasy – Mocują pokrywę do obudowy.
14. Przełącznik BT IN/OUT – Przełącza między trybem odbiornika BT a trybem nadajnika BT.
15. Adapter 45 RPM – Do odtwarzania płyt 7" (45 RPM).
16. Podnośnik / miękkie opuszczanie ramienia – Delikatnie podnosi i opuszcza ramię.
17. Przełącznik prędkości 33/45/78 – Ustawia prędkość odtwarzania.
18. Przełącznik Auto Stop – Używaj tylko wtedy, gdy odtwarzanie zatrzymuje się przed końcem płyty.
19. Wrzeczono – Utrzymuje płytę w miejscu.

PARTS FUNCTIONS

1. Hlavní skříň – Obsahuje a podpírá všechny části gramofonu.
2. Prachový kryt – Průhledné víko chránící talíř.
3. Talíř – Otočná plošina pro vinylové desky.
4. Sestava raménka – Zahrnjuje raménko, přenosku a jehlu.
5. Držák a zámek raménka – Zajišťuje raménko, když se nepoužívá.
6. Sestava jehly – Pouzdro s ochranným krytem. Před použitím sejměte kryt.
7. Nohy – Protivibrační opěrky pro stabilitu.
8. LED PowerFeet – Osvětlené protivibrační opěrky pro stabilitu.
9. Ovladač hlasitosti / Vypínač – Zapíná/vypíná a nastavuje hlasitost.
 - A. První kliknutí: zapnutí, výchozí Bluetooth režim.
 - B. Otočením nastavíte hlasitost.
10. Vstup pro sluchátka – Připojte minijack, aby se reproduktory ztlumily.
11. Přední mřížka reproduktoru – Chrání vestavěný reproduktor.
12. Zadní panel připojení:
 - A. RCA OUT – Odesílá zvukový signál do externího zesilovače.
 - B. AUX IN – Připojení externího zdroje zvuku pomocí 3,5mm kabelu.
 - C. Napájecí vstup – Připojení napájení USB-C (5 V / 2 A).
13. Závěsy – Připevňují kryt k hlavní skříni.
14. Přepínač BT IN/OUT – Přepíná mezi režimem přijímače BT a vysílače BT.
15. Adaptér 45 RPM – Pro přehrávání 7" (45 RPM) desek.
16. Zvedák / měkké spuštění raménka – Plynule zvedá a spouští raménko.
17. Přepínač rychlosti 33/45/78 – Nastavuje rychlost přehrávání.
18. Přepínač Auto Stop – Použijte pouze v případě, že se přehrávání zastaví před koncem desky.
19. Trn – Drží desku na místě.

OPERATION AND FUNCTIONS



Operation

- 1 Open the dust cover.
- 2 If using a 7-inch record, install the 45 RPM adapter.
- 3 Remove the stylus guard.
- 4 Place the record on the turntable platter.
- 5 Unlock the tonearm using the lever.
- 6 To disable Auto Stop, press the Auto Stop button. Use this only if playback stops before the record ends.
- 7 Set the speed selector:
 - 33 RPM – 12-inch (30.48 cm) records (default)
 - 45 RPM – 7-inch (17.78 cm) records
 - 78 RPM – vintage records
- 8 Lift the tonearm using the lever.
- 9 Move the tonearm to the desired position on the record. lower it with the lever (8) (soft release).
- 10 The LED indicator lights blue when the unit is powered on.
- 11 Turn the control knob clockwise to power on. Adjust the volume using the same knob.
- 12 Insert a 3.5 mm headphone jack to mute the speakers and listen via headphones.
 - After playback, lift the tonearm and return it to the rest. Lock the tonearm.
 - Always attach the stylus protector when moving, installing, or cleaning the unit.

BT Transmit Mode

To activate: Slide the red switch on the back to the “—” position. The blue indicator light flashes to indicate pairing mode. When the BT connection is established, the blue light remains solid.

To deactivate: Slide the red switch to the “o” position to turn off transmit mode.

BT Receiver

BT is active by default when the unit is powered on and Auto Stop is enabled.

Open the BT settings on your phone or music player.

Select “Irvine” from the available devices list.

Once paired, start playback from your BT device.

Automatic Connection

After initial pairing, the unit reconnects automatically to the last paired device when powered on, provided Bluetooth is enabled on that device.

AUX IN Mode

When a 3.5 mm stereo jack is inserted into the AUX IN port, the player switches to the external audio source.

The record player function remains disabled while the AUX cable is connected.

RCA OUT

Connect the RCA OUT jacks on the rear panel to an external amplifier using an RCA cable.

Set the record player volume to the lowest level to achieve the best possible audio quality on external speakers.

Replacing the Stylus (Needle)

Grasp the center of the cartridge.

Using a flat-head screwdriver, align and gently pull down the old stylus to remove it.

To install the new stylus:

- Hold the front end of the new stylus and the middle of the cartridge.
- Align the tail of the new stylus with the cartridge slot.
- Gently insert the tail, then press the front end into place until it locks firmly.



OPERATION AND FUNCTIONS

Bediening

- 1 Open de stofkap.
- 2 Als u een 7-inch plaat gebruikt, plaats dan de 45 RPM-adapter.
- 3 Verwijder de naaldbeschermer.
- 4 Plaats de plaat op de draaitafel.
- 5 Ontgrendel de toonarm met de hendel.
- 6 Om Auto Stop uit te schakelen, druk op de Auto Stop-knop. Gebruik dit **alleen** als het afspelen stopt voordat de plaat is afgelopen.
- 7 Stel de snelheidskeuze in:
 - 33 RPM – 12-inch (30,48 cm) platen (standaard)
 - 45 RPM – 7-inch (17,78 cm) platen
 - 78 RPM – vintage platen
- 8 Til de toonarm op met de hendel.
- 9 Beweeg de toonarm naar de gewenste positie op de plaat. Laat hem zakken met de hendel (8) (zachte neerlating).
- 10 De LED-indicator brandt blauw wanneer het apparaat is ingeschakeld.
- 11 Draai de bedieningsknop met de klok mee om in te schakelen. Pas het volume aan met dezelfde knop.
- 12 Plaats een 3,5 mm hoofdtelefoonstekker om de luidsprekers te dempen en via hoofdtelefoon te luisteren. Na het afspelen tilt u de toonarm op en zet u deze terug in de houder. Vergrendel de toonarm. Bevestig altijd de naaldbeschermer bij het verplaatsen, installeren of reinigen van het apparaat.

BT Transmit-modus

Activeren: Schuif de rode schakelaar aan de achterkant naar de stand “—”. Het blauwe controlelampje knippert om de koppelingsmodus aan te geven. Wanneer de BT-verbinding tot stand is gebracht, blijft het blauwe lampje constant branden.

Deactiveren: Schuif de rode schakelaar naar de stand “o” om de zendmodus uit te schakelen.

BT ontvanger

BT is standaard actief wanneer het apparaat is ingeschakeld en Auto Stop is geactiveerd.

Open de BT-instellingen op uw telefoon of muziekspeler.

Selecteer “Irvine” in de lijst met beschikbare apparaten.

Na koppeling kunt u muziek afspelen vanaf uw BT-apparaat.

Automatische verbinding

Na de eerste koppeling maakt het apparaat automatisch opnieuw verbinding met het laatst gekoppelde apparaat wanneer het wordt ingeschakeld, mits Bluetooth op dat apparaat is ingeschakeld.

AUX IN modus

Wanneer een 3,5 mm stereosteekker in de AUX IN-poort wordt geplaatst, schakelt de speler over naar de externe audiobron.

RCA OUT

Sluit de RCA OUT-aansluitingen op het achterpaneel aan op een externe versterker met een RCA-kabel.

Stel het volume van de platenspeler in op het laagste niveau om de best mogelijke geluidskwaliteit op externe luidsprekers te bereiken.

De stylus (naald) vervangen

Houd het midden van de cartridge vast.

Gebruik een platte schroevendraaier om uit te lijnen en trek voorzichtig de oude naald naar beneden om te verwijderen.

Om de nieuwe naald te installeren:

- Houd de voorkant van de nieuwe naald en het midden van de cartridge vast.
- Lijn de achterkant van de nieuwe naald uit met de cartridgegleuf.
- Plaats voorzichtig de achterkant en druk vervolgens de voorkant vast totdat deze stevig vastklikt.



OPERATION AND FUNCTIONS



Betrieb

- 1 Öffnen Sie die Staubschutzhaube.
- 2 Wenn Sie eine 7-Zoll-Schallplatte verwenden, setzen Sie den 45 RPM-Adapter ein.
- 3 Entfernen Sie die Nadelschutzkappe.
- 4 Platzieren Sie die Schallplatte auf dem Plattenteller.
- 5 Entriegeln Sie den Tonarm mit dem Hebel.
- 6 Um Auto Stop zu deaktivieren, drücken Sie die Auto Stop-Taste. Verwenden Sie diese Funktion nur, wenn die Wiedergabe vor dem Ende der Platte stoppt.
- 7 Stellen Sie die Geschwindigkeit ein:
 - 33 RPM – 12-Zoll (30,48 cm) Schallplatten (Standard)
 - 45 RPM – 7-Zoll (17,78 cm) Schallplatten
 - 78 RPM – Schellackplatten
- 8 Heben Sie den Tonarm mit dem Hebel an.
- 9 Bewegen Sie den Tonarm zur gewünschten Position auf der Platte. Senken Sie ihn mit dem Hebel (8) (Sanftabsenkung).
- 10 Die LED-Anzeige leuchtet blau, wenn das Gerät eingeschaltet ist.
- 11 Drehen Sie den Regler im Uhrzeigersinn, um das Gerät einzuschalten. Stellen Sie die Lautstärke mit demselben Regler ein.
- 12 Stecken Sie einen 3,5 mm Kopfhörer ein, um die Lautsprecher stummzuschalten und über Kopfhörer zu hören. Nach der Wiedergabe heben Sie den Tonarm an, stellen ihn zurück und verriegeln ihn. Bringen Sie immer die Nadelschutzkappe an, wenn Sie das Gerät bewegen, installieren oder reinigen.

BT-Sendemodus

Aktivieren: Schieben Sie den roten Schalter auf der Rückseite in die Position „—“. Die blaue Kontrollleuchte blinkt, um den Kopplungsmodus anzuzeigen. Sobald die BT-Verbindung hergestellt ist, leuchtet das blaue Licht dauerhaft.

Deaktivieren: Schieben Sie den roten Schalter in die Position „o“, um den Sendemodus auszuschalten.

BT-Empfänger

BT ist standardmäßig aktiv, wenn das Gerät eingeschaltet ist und Auto Stop aktiviert ist.

Öffnen Sie die BT-Einstellungen auf Ihrem Telefon oder Musikplayer.

Wählen Sie „Irvine“ aus der Liste der verfügbaren Geräte.

Nach dem Koppeln starten Sie die Wiedergabe von Ihrem BT-Gerät.

Automatische Verbindung

Nach der ersten Kopplung verbindet sich das Gerät automatisch mit dem zuletzt verbundenen Gerät, wenn es eingeschaltet ist und Bluetooth auf dem Gerät aktiviert ist.

AUX-IN-Modus

Wenn ein 3,5 mm Stereostecker in die AUX IN-Buchse eingesteckt wird, wechselt der Spieler zur externen Audioquelle.

Die Plattenspielerfunktion ist deaktiviert, solange das AUX-Kabel angeschlossen ist.

RCA OUT

Schließen Sie die RCA OUT-Buchsen auf der Rückseite mit einem RCA-Kabel an einen externen Verstärker an.

Stellen Sie die Lautstärke des Plattenspielers auf die niedrigste Stufe ein, um die bestmögliche Klangqualität auf externen Lautsprechern zu erzielen.

Austauschen der Stiftspitze (Nadel)

Halten Sie die Mitte der Tonabnehmerpatrone fest.

Richten Sie mit einem Schlitzschraubendreher aus und ziehen Sie vorsichtig die alte Nadel nach unten, um sie zu entfernen.

Um die neue Nadel zu installieren:

- Halten Sie die Vorderseite der neuen Nadel und die Mitte der Patrone fest.
- Richten Sie das Ende der neuen Nadel an der Patronenöffnung aus.
- Führen Sie das Ende vorsichtig ein und drücken Sie die Vorderseite hinein, bis sie einrastet.



OPERATION AND FUNCTIONS



Funcionamiento

- 1 Abra la tapa antipolvo.
- 2 Si usa un disco de 7 pulgadas, instale el adaptador de 45 RPM.
- 3 Retire el protector de la aguja.
- 4 Coloque el disco en el plato giratorio.
- 5 Desbloquee el brazo con la palanca.
- 6 Para desactivar Auto Stop, presione el botón Auto Stop. Úselo solo si la reproducción se detiene antes de que termine el disco.
- 7 Seleccione la velocidad:
 - 33 RPM – discos de 12 pulgadas (30,48 cm) (predeterminado)
 - 45 RPM – discos de 7 pulgadas (17,78 cm)
 - 78 RPM – discos antiguos
- 8 Levante el brazo con la palanca.
- 9 Mueva el brazo a la posición deseada en el disco. Bájelo con la palanca (8) (descenso suave).
- 10 El indicador LED se ilumina en azul cuando la unidad está encendida.
- 11 Gire el mando en el sentido de las agujas del reloj para encender. Ajuste el volumen con el mismo mando.
- 12 Inserte un conector de auriculares de 3,5 mm para silenciar los altavoces y escuchar con auriculares. Después de la reproducción, levante el brazo, colóquelo en su soporte y bloquéelo. Coloque siempre el protector de la aguja al mover, instalar o limpiar la unidad.

Modo de transmisión BT

Activar: Deslice el interruptor rojo en la parte posterior a la posición “—”. La luz indicadora azul parpadeará para indicar el modo de emparejamiento. Cuando se establece la conexión BT, la luz azul permanece fija.

Desactivar: Deslice el interruptor rojo a la posición “o” para apagar el modo de transmisión.

Receptor BT

BT está activo por defecto cuando la unidad está encendida y Auto Stop está habilitado.

Abra la configuración BT en su teléfono o reproductor de música.

Seleccione “Irvine” de la lista de dispositivos disponibles.

Una vez emparejado, inicie la reproducción desde su dispositivo BT.

Conexión automática

Después del emparejamiento inicial, la unidad se reconecta automáticamente al último dispositivo emparejado al encenderla, siempre que Bluetooth esté activado en dicho dispositivo.

Modo AUX IN

Cuando se inserta un conector estéreo de 3,5 mm en el puerto AUX IN, el reproductor cambia a la fuente de audio externa.

La función de tocadiscos permanece deshabilitada mientras el cable AUX esté conectado.

RCA OUT

Conecte las salidas RCA OUT del panel trasero a un amplificador externo mediante un cable RCA.

Ajuste el volumen del tocadiscos al nivel más bajo para obtener la mejor calidad de sonido posible en los altavoces externos.

Reemplazar el lápiz óptico (aguja)

Sujete el centro del cartucho.

Con un destornillador plano, alinee y tire suavemente hacia abajo la aguja vieja para retirarla.

Para instalar la nueva aguja:

- Sostenga la parte delantera de la nueva aguja y el centro del cartucho.
- Alinee la parte trasera de la aguja con la ranura del cartucho.
- Inserte suavemente la parte trasera y presione la parte delantera hasta que encaje firmemente.



OPERATION AND FUNCTIONS

Fonctionnement

- 1 Ouvrez le couvercle anti-poussière.
- 2 Si vous utilisez un disque 7 pouces, installez l'adaptateur 45 RPM.
- 3 Retirez le protège-pointe.
- 4 Placez le disque sur le plateau tournant.
- 5 Déverrouillez le bras à l'aide du levier.
- 6 Pour désactiver Auto Stop, appuyez sur le bouton Auto Stop. Utilisez cette fonction uniquement si la lecture s'arrête avant la fin du disque.
- 7 Réglez le sélecteur de vitesse :
 - 33 RPM – disques 12 pouces (30,48 cm) (par défaut)
 - 45 RPM – disques 7 pouces (17,78 cm)
 - 78 RPM – disques anciens
- 8 Soulevez le bras à l'aide du levier.
- 9 Déplacez le bras vers la position souhaitée sur le disque. Abaissez-le avec le levier (8) (descente douce).
- 10 Le témoin LED s'allume en bleu lorsque l'appareil est sous tension.
- 11 Tournez le bouton de commande dans le sens horaire pour mettre sous tension. Réglez le volume avec le même bouton.
- 12 Insérez une fiche casque 3,5 mm pour couper les haut-parleurs et écouter via un casque. Après la lecture, soulevez le bras et remplacez-le sur son support. Verrouillez le bras. Remettez toujours le protège-pointe lors du déplacement, de l'installation ou du nettoyage de l'appareil.

Mode d'émission BT

Activation : Faites glisser l'interrupteur rouge à l'arrière sur la position "—". Le témoin bleu clignote pour indiquer le mode d'appairage. Lorsque la connexion BT est établie, le voyant bleu reste fixe.

Désactivation : Faites glisser l'interrupteur rouge sur la position "o" pour désactiver le mode d'émission.

Récepteur BT

Le BT est activé par défaut lorsque l'appareil est sous tension et que la fonction Auto Stop est activée.

Ouvrez les paramètres BT de votre téléphone ou lecteur de musique.

Sélectionnez « Irvine » dans la liste des appareils disponibles.

Une fois le jumelage effectué, lancez la lecture depuis votre appareil BT.

Connexion automatique

Après le premier jumelage, l'appareil se reconnecte automatiquement au dernier appareil associé lorsqu'il est sous tension, à condition que le Bluetooth soit activé sur celui-ci.

Mode AUX IN

Lorsqu'une fiche stéréo 3,5 mm est insérée dans le port AUX IN, le lecteur bascule sur la source audio externe. La fonction platine reste désactivée tant que le câble AUX est connecté.

Sortie RCA

Branchez les sorties RCA OUT du panneau arrière à un amplificateur externe à l'aide d'un câble RCA.

Réglez le volume du tourne-disque au niveau le plus bas pour obtenir la meilleure qualité sonore possible sur les haut-parleurs externes.

Remplacement du stylet (aiguille)

Tenez le centre de la cellule.

À l'aide d'un tournevis plat, alignez et tirez doucement vers le bas pour retirer l'ancienne pointe.

Pour installer la nouvelle pointe :

- Tenez l'extrémité avant de la nouvelle pointe et le centre de la cellule.
- Alignez l'arrière de la nouvelle pointe avec la fente de la cellule.
- Insérez délicatement l'arrière, puis appuyez sur l'avant jusqu'à verrouillage ferme.



OPERATION AND FUNCTIONS

Obsługa

- 1 Otwórz pokrywę przeciwkurzową.
- 2 Jeśli używasz płyty 7-calowej, zamontuj adapter 45 RPM.
- 3 Usuń osłonę igły.
- 4 Połóż płytę na talerzu gramofonu.
- 5 Odblokuj ramię za pomocą dźwigni.
- 6 Aby wyłączyć Auto Stop, naciśnij przycisk Auto Stop. Używaj tylko, jeśli odtwarzanie zatrzymuje się przed końcem płyty.
- 7 Ustaw przełącznik prędkości:
 - 33 RPM – płyty 12-calowe (30,48 cm) (domyślnie)
 - 45 RPM – płyty 7-calowe (17,78 cm)
 - 78 RPM – płyty retro
- 8 Podnieś ramię za pomocą dźwigni.
- 9 Przesuń ramię do wybranego miejsca na płycie. Opuść je dźwignią (8) (miękkie opuszczanie).
- 10 Dioda LED świeci na niebiesko po włączeniu urządzenia.
- 11 Obróć pokrętko zgodnie z ruchem wskazówek zegara, aby włączyć urządzenie. Reguluj głośność tym samym pokrętkiem.
- 12 Podłącz wtyk słuchawkowy 3,5 mm, aby wyciszyć głośniki i słuchać przez słuchawki. Po zakończeniu odtwarzania podnieś ramię, odłóż je i zablokuj. Zawsze załóż osłonę igły podczas przenoszenia, instalacji lub czyszczenia urządzenia.

Tryb nadawania BT

Aktywacja: Przesuń czerwony przełącznik z tyłu urządzenia do pozycji „—”. Niebieska kontrolka zacznie migać, sygnalizując tryb parowania. Po nawiązaniu połączenia BT niebieska dioda świeci światłem ciągłym.
Dezaktywacja: Przesuń czerwony przełącznik do pozycji „o”, aby wyłączyć tryb nadawania.

Odbiornik BT

BT jest domyślnie aktywny po włączeniu urządzenia, jeśli funkcja Auto Stop jest włączona. Otwórz ustawienia BT w telefonie lub odtwarzaczu muzyki. Wybierz „Irvine” z listy dostępnych urządzeń. Po sparowaniu rozpocznij odtwarzanie z urządzenia BT.

Automatyczne połączenie

Po pierwszym sparowaniu urządzenie automatycznie łączy się ponownie z ostatnim sparowanym urządzeniem po włączeniu, jeśli Bluetooth jest na nim aktywny.

Tryb AUX IN

Po podłączeniu wtyku stereo 3,5 mm do portu AUX IN odtwarzacz przełącza się na zewnętrzne źródło dźwięku. Ustaw głośność gramofonu na najniższy poziom, aby uzyskać najlepszą możliwą jakość dźwięku na zewnętrznych głośnikach.

RCA OUT

Podłącz gniazda RCA OUT z tyłu urządzenia do zewnętrznego wzmacniacza za pomocą kabla RCA. Ustaw przełącznik głośników w pozycji OFF, aby wyłączyć wbudowane głośniki.

Wymiana rysika (igły)

Chwyć środek wkładki.

Za pomocą płaskiego śrubokręta wyrównaj i delikatnie pociągnij w dół, aby wyjąć starą igłę.

Aby zainstalować nową igłę:

- Chwyć przód nowej igły i środek wkładki.
- Wyrównaj tył igły z gniazdem wkładki.
- Ostrożnie włóż tył, a następnie dociśnij przód, aż się zablokuje.



OPERATION AND FUNCTIONS



Provoz

- 1 Otevřete prachový kryt.
- 2 Pokud používáte 7" desku, nainstalujte adaptér 45 RPM.
- 3 Sejměte kryt hrotu jehly.
- 4 Položte desku na talíř gramofonu.
- 5 Odemkněte raménko pomocí páčky.
- 6 Chcete-li deaktivovat Auto Stop, stiskněte tlačítko Auto Stop. Použijte pouze v případě, že se přehrávání zastaví před koncem desky.
- 7 Nastavte přepínač rychlosti:
 - 33 RPM – 12" (30,48 cm) desky (výchozí)
 - 45 RPM – 7" (17,78 cm) desky
 - 78 RPM – starší desky
- 8 Zvedněte raménko pomocí páčky.
- 9 Přesuňte raménko na požadované místo na desce. Spusťte jej páčkou (8) (jemné spuštění).
- 10 Kontrolka LED svítí modře, když je zařízení zapnuté.
- 11 Otočte ovladačem po směru hodinových ručiček pro zapnutí. Nastavte hlasitost stejným ovladačem.
- 12 Připojte 3,5mm sluchátkový konektor pro ztlumení reproduktorů a poslech přes sluchátka.
 - Po přehrávání zvedněte raménko, vraťte ho do držáku a zajistěte.
 - Vždy nasadte kryt jehly při přenášení, instalaci nebo čištění zařízení.

Režim vysílání BT

Aktivace: Posuňte červený přepínač na zadní straně do polohy „—“. Modrá kontrolka bliká, což signalizuje režim párování. Po navázání BT připojení svítí modrá kontrolka trvale.
Deaktivace: Posuňte červený přepínač do polohy „o“ a vypněte režim vysílání.

BT přijímač

BT je ve výchozím nastavení aktivní, když je zařízení zapnuto a funkce Auto Stop povolena.
Otevřete nastavení BT ve svém telefonu nebo hudebním přehrávači.
Vyberte „Irvine“ ze seznamu dostupných zařízení.
Po spárování spusťte přehrávání ze svého BT zařízení.

Automatické připojení

Po prvním spárování se zařízení automaticky znovu připojí k naposledy spárovanému zařízení po zapnutí, pokud je na něm Bluetooth aktivní.

Režim AUX IN

Po vložení 3,5mm stereo konektoru do portu AUX IN se přehrávač přepne na externí zdroj zvuku.
Funkce gramofonu zůstává deaktivována, dokud je kabel AUX připojen.

RCA OUT

Připojte konektory RCA OUT na zadním panelu k externímu zesilovači pomocí RCA kabelu.
Nastavte hlasitost gramofonu na nejnižší úroveň, abyste dosáhli nejlepší možné kvality zvuku na externích reproduktorech.

Výměna stylusu (jehly)

Držte střed přenosky.

Pomocí plochého šroubováku zarovnejte a jemně stáhněte starou jehlu dolů, abyste ji odstranili.

Pro instalaci nové jehly:

- Držte přední část nové jehly a střed přenosky.
- Zarovnejte zadní část jehly se štěrbínou přenosky.
- Jemně zasuňte zadní část a poté zatlačte přední část, dokud nezapadne.





Environmental Protection

This product is made from materials and components that can be recycled and reused. Dispose of electrical and electronic equipment in accordance with Directive 2002/96/EC. Do not dispose of this product with household waste. Follow local recycling and collection regulations to prevent harm to the environment and human health.



Milieubescherming

Dit product is vervaardigd uit materialen en componenten die kunnen worden gerecycled en hergebruikt. Voer elektrische en elektronische apparatuur af volgens Richtlijn 2002/96/EG. Gooi dit product niet weg met het huishoudelijk afval. Volg de plaatselijke voorschriften voor recycling en inzameling om schade aan het milieu en de menselijke gezondheid te voorkomen.



Umweltschutz

Dieses Produkt besteht aus Materialien und Komponenten, die recycelt und wiederverwendet werden können. Entsorgen Sie elektrische und elektronische Geräte gemäß der Richtlinie 2002/96/EG. Entsorgen Sie dieses Produkt nicht mit dem Hausmüll. Befolgen Sie die örtlichen Vorschriften für Recycling und Sammlung, um Schäden an Umwelt und Gesundheit zu vermeiden.



Protección del medio ambiente

Este producto está fabricado con materiales y componentes que pueden reciclarse y reutilizarse. Elimine los equipos eléctricos y electrónicos de acuerdo con la Directiva 2002/96/CE. No deseche este producto con la basura doméstica. Siga las normativas locales de reciclaje y recogida para evitar daños al medio ambiente y a la salud humana.



Protection de l'environnement

Ce produit est fabriqué à partir de matériaux et de composants pouvant être recyclés et réutilisés. Éliminez les équipements électriques et électroniques conformément à la directive 2002/96/CE. Ne jetez pas ce produit avec les ordures ménagères. Respectez les réglementations locales de recyclage et de collecte afin d'éviter tout risque pour l'environnement et la santé humaine.



Ochrona środowiska

Ten produkt został wykonany z materiałów i komponentów, które można poddać recyklingowi i ponownie wykorzystać. Utylizuj urządzenia elektryczne i elektroniczne zgodnie z dyrektywą 2002/96/WE. Nie wyrzucaj tego produktu razem z odpadami domowymi. Przestrzegaj lokalnych przepisów dotyczących recyklingu i zbiórki, aby zapobiec szkodom dla środowiska i zdrowia ludzi.



Ochrana životního prostředí

Tento výrobek je vyroben z materiálů a součástí, které lze recyklovat a znovu použít. Likvidujte elektrická a elektronická zařízení v souladu se směrnicí 2002/96/ES. Nevyhazujte tento výrobek do komunálního odpadu. Dodržujte místní předpisy o recyklaci a sběru, abyste zabránili poškození životního prostředí a zdraví lidí.

European Union

Tronios B.V.,
Bedrijvenpark Twente Noord 18,
NL-7602KR Almelo,
The Netherlands
2014/35/EU
2014/30/EU
2011/65/EC
2014/53/EU



United Kingdom

Tronios Ltd.,
Central 8, Caspian Close
Stanford-le-Hope SS17 9FN, United Kingdom
S.I. 2016:1101
S.I. 2016:109
S.I. 2012:3032
S.I. 2017:1206



Specifications and design are subject to change without prior notice.

www.audizio.com

Copyright © 2025 by Tronios The Netherlands